

🕒 Создано: 17.06.2025 в 18:41

🔄 Обновлено: 03.10.2025 в 10:13

**Кемеровская область, Новокузнецк,
улица Кузнецова, 2**

1 870 000 ₽

Кемеровская область, Новокузнецк, улица Кузнецова, 2

Округ

[Новокузнецк, Центральный район](#)

Улица

[улица Кузнецова](#)

Квартира

Высота потолков

2.5 м

Жилая площадь

12.4 м²

Общая площадь

18.7 м²

Этаж

5/5

Детали объекта

Тип сделки

Продам

Раздел

[Квартиры](#)

Тип санузла

совмещенный

Вид из окна

во двор

Ремонт

<https://kemerov.move.ru/objects/9281490840>

**ЖИЛФОНД, ЖИЛФОНД
79390387389**

для заметок

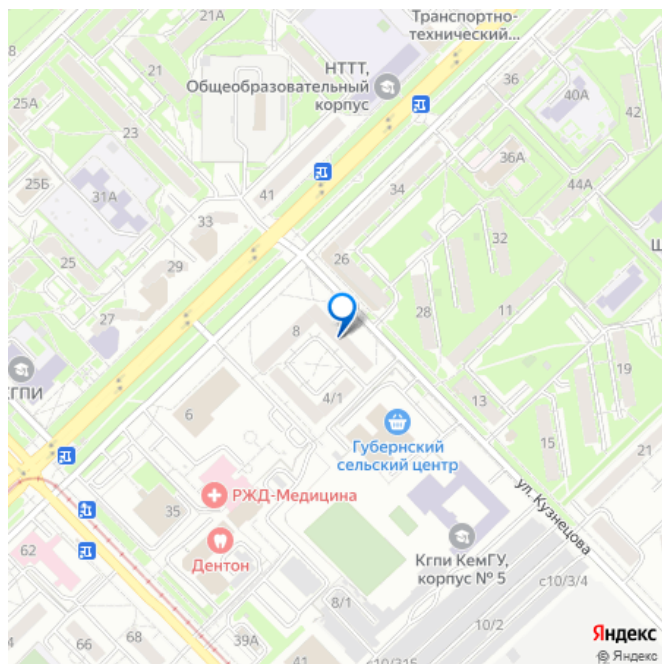
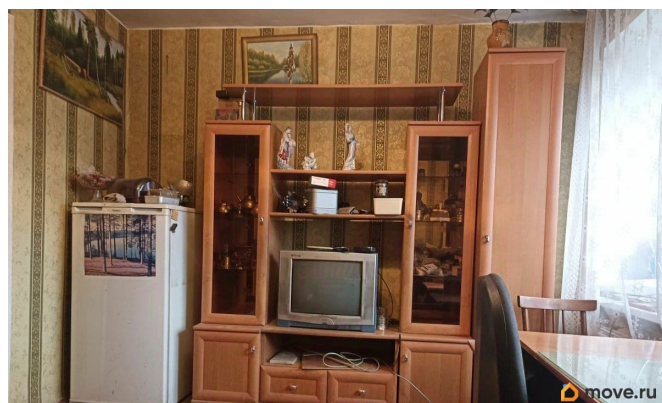

лифт, парковка

Описание

Назовите при звонке данный номер объявления - 540237 Предлагается к продаже 1 комнатная квартира - студия в центральном районе города ул. Кузнецова дом 2. Общая площадь 18,7 м2, площадь комнаты 12,4 м2 . Окно пластиковое выходит во двор, пол деревянный. Мебель, техника остаётся. Инфраструктура развита. Рядом детские сады, ясли 133, 158, средняя школа 31, гимназия 17, Кемеровский государственный университет (КГПИ) , Новокузнецкий транспортно - технологический техникум, техникум строительных технологий и сферы обслуживания, спорткомплекс « Олимп ». В шаговой доступности Сквер, аллея. Торговый центр, сетевые магазины, аптеки. Больница 1 Остановки общественного транспорта во все районы города. Звоните! Номер объекта: #1/540237/21572

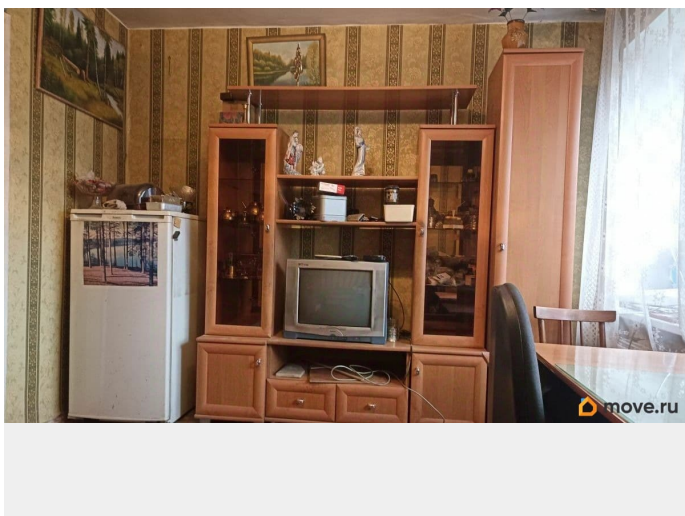

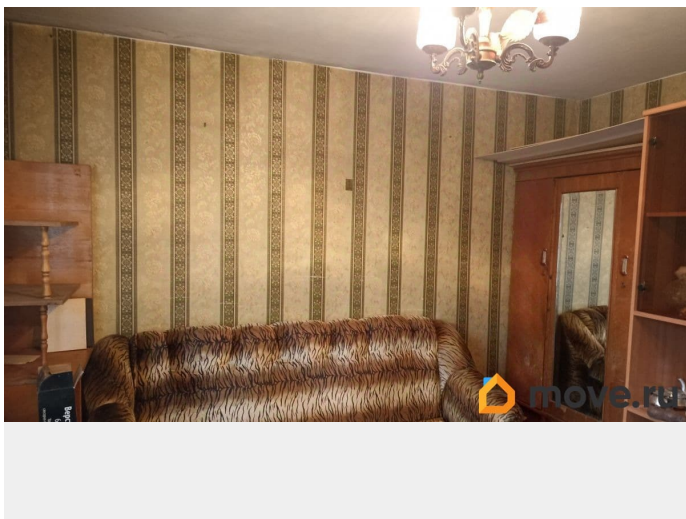
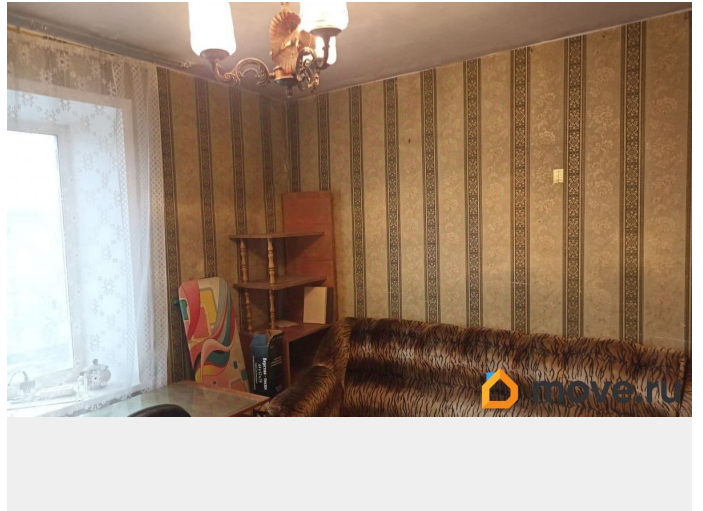
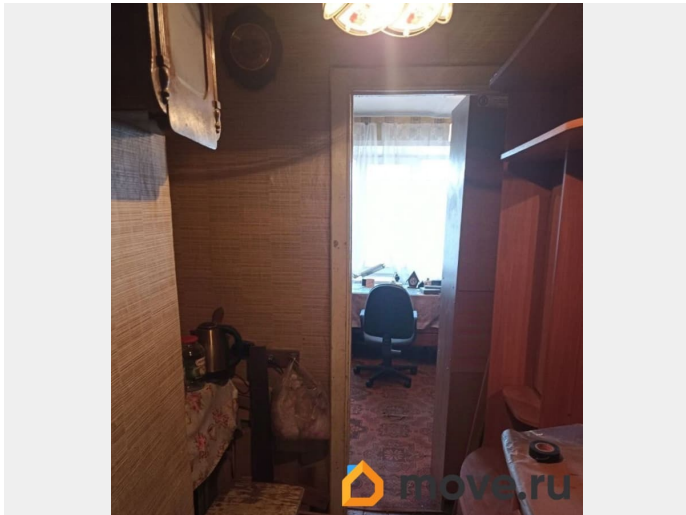
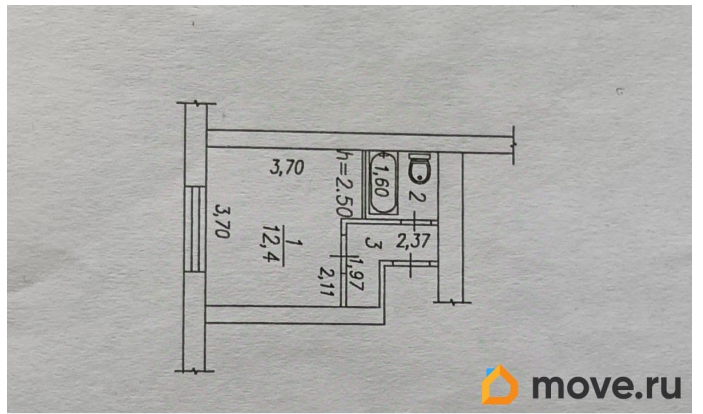
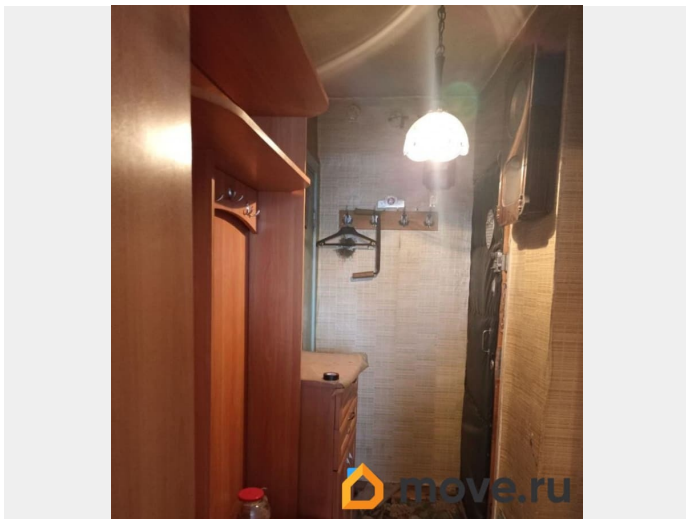

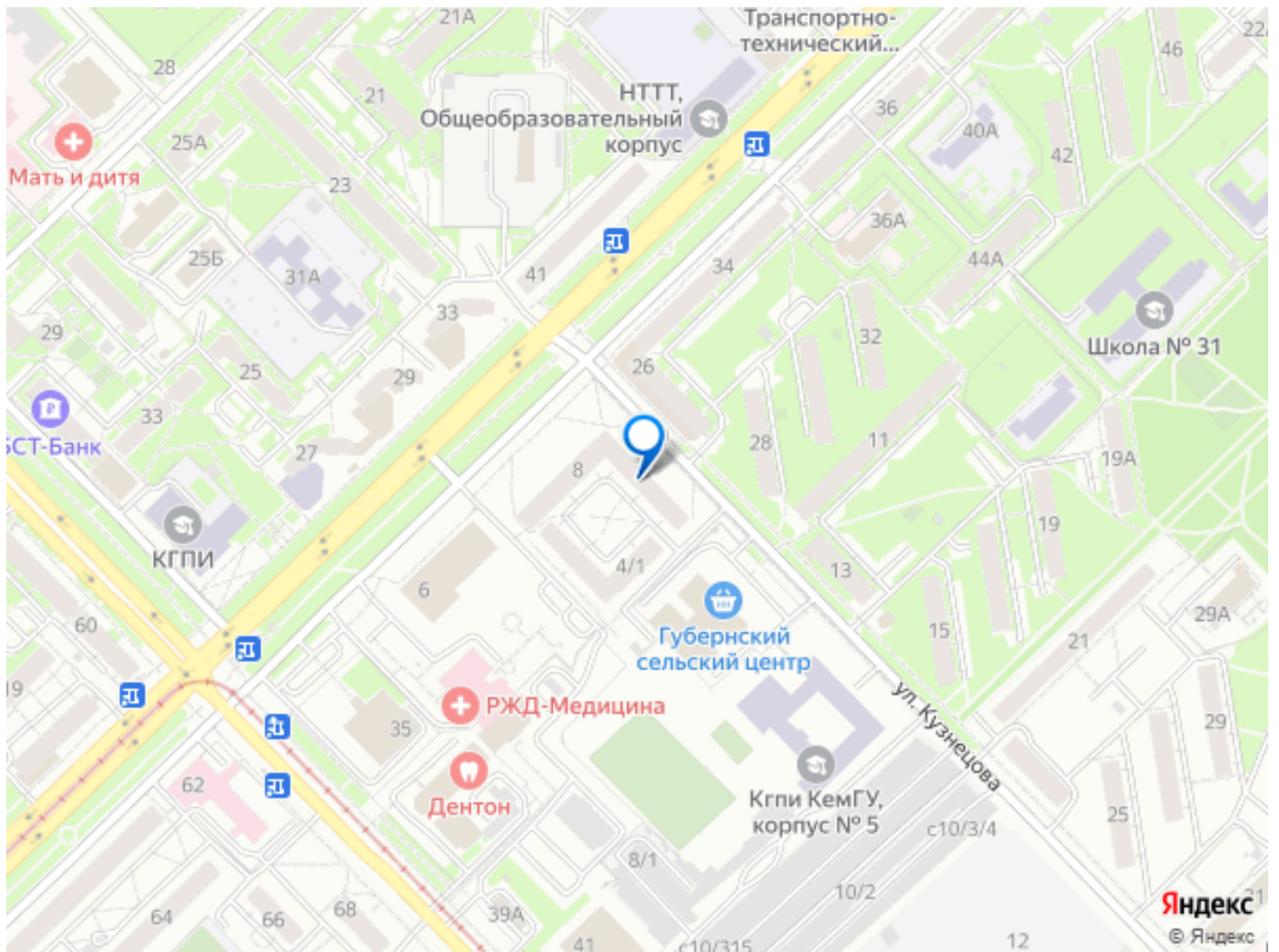

Move.ru - вся недвижимость России